



Устройство автомобилей
Лекция 4

Регуляторы напряжения



Реле-регулятор или ***регулятор напряжения*** — прибор системы энергоснабжения, который выполняет функцию регулирования напряжения, вырабатываемого генератором.



Изменение выходного напряжения, вырабатываемого генератором переменного тока возможно за счет изменения нагрузки, частоты вращения, а также величины магнитного потока, который определяется током через обмотку возбуждения.



- Генератор должен обеспечивать стабильное напряжение в бортовой сети с малым уровнем пульсаций при различных нагрузках и частотах вращения.
- Следовательно регулятор напряжения должен контролировать величину напряжения в бортовой сети и как можно быстрее реагировать на его изменение, увеличивая или уменьшая ток через обмотку возбуждения.



- При этом ток в обмотке возбуждения меняется не плавно, а за счет включения и отключения обмотки возбуждения к источнику тока с высокой частотой. Первоначально это осуществлялось с помощью контактов реле-регулятора напряжения.



Рис. 1. Принцип действия контактного регулятора напряжения



Регуляторы напряжения бывают:

- **контактные;**
- **контактно-транзисторные;**
- **электронные:**
 - **на дискретных элементах**
 - **интегральные, встроенные в генератор.**

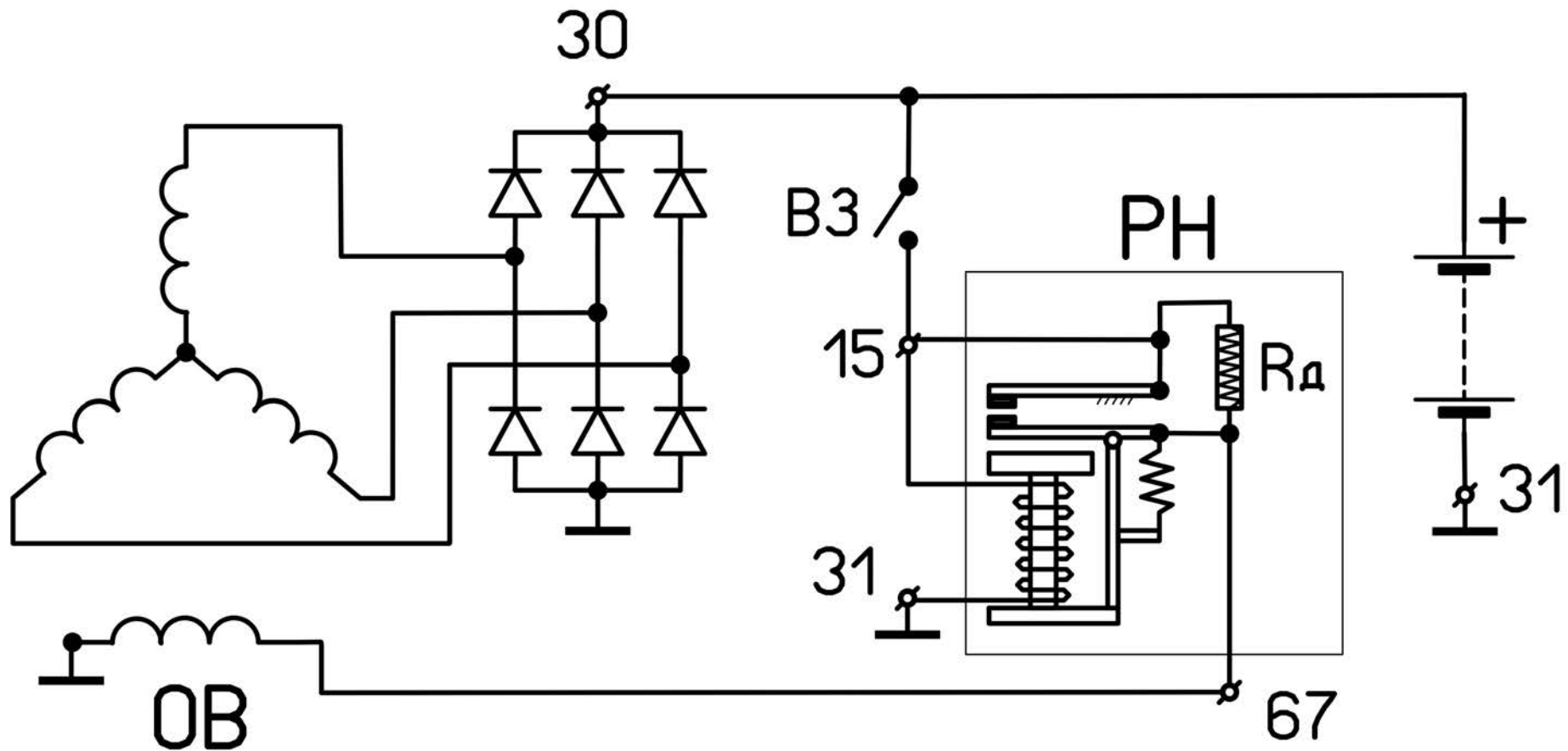

Рис. 2. Контактный регулятор напряжения
PP-380



Рис. 3. Схема подключения регулятора напряжения
(BAZ-2101-03, 06, 21)

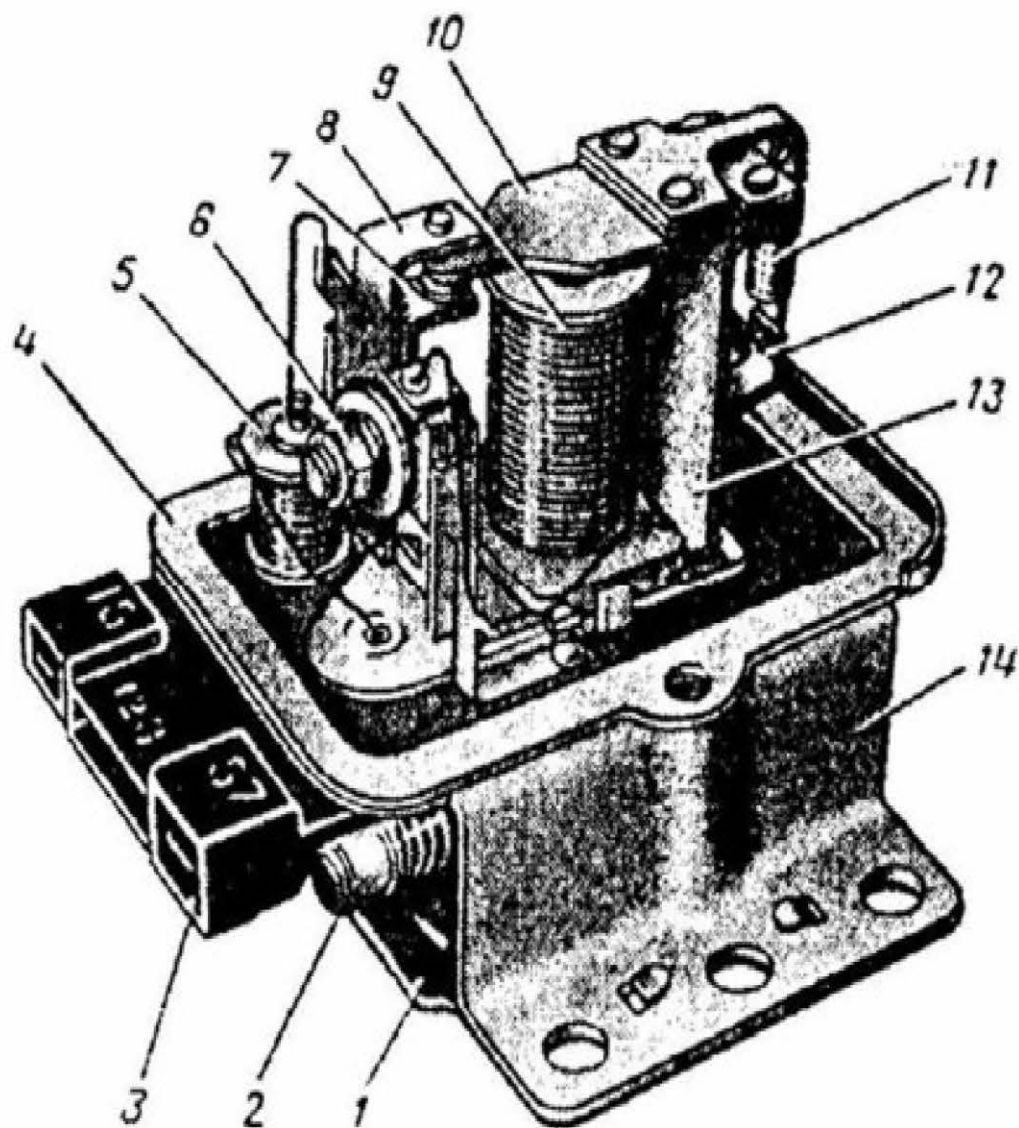

Рис. 4. Схема подключения регулятора напряжения ГАЗ-3110

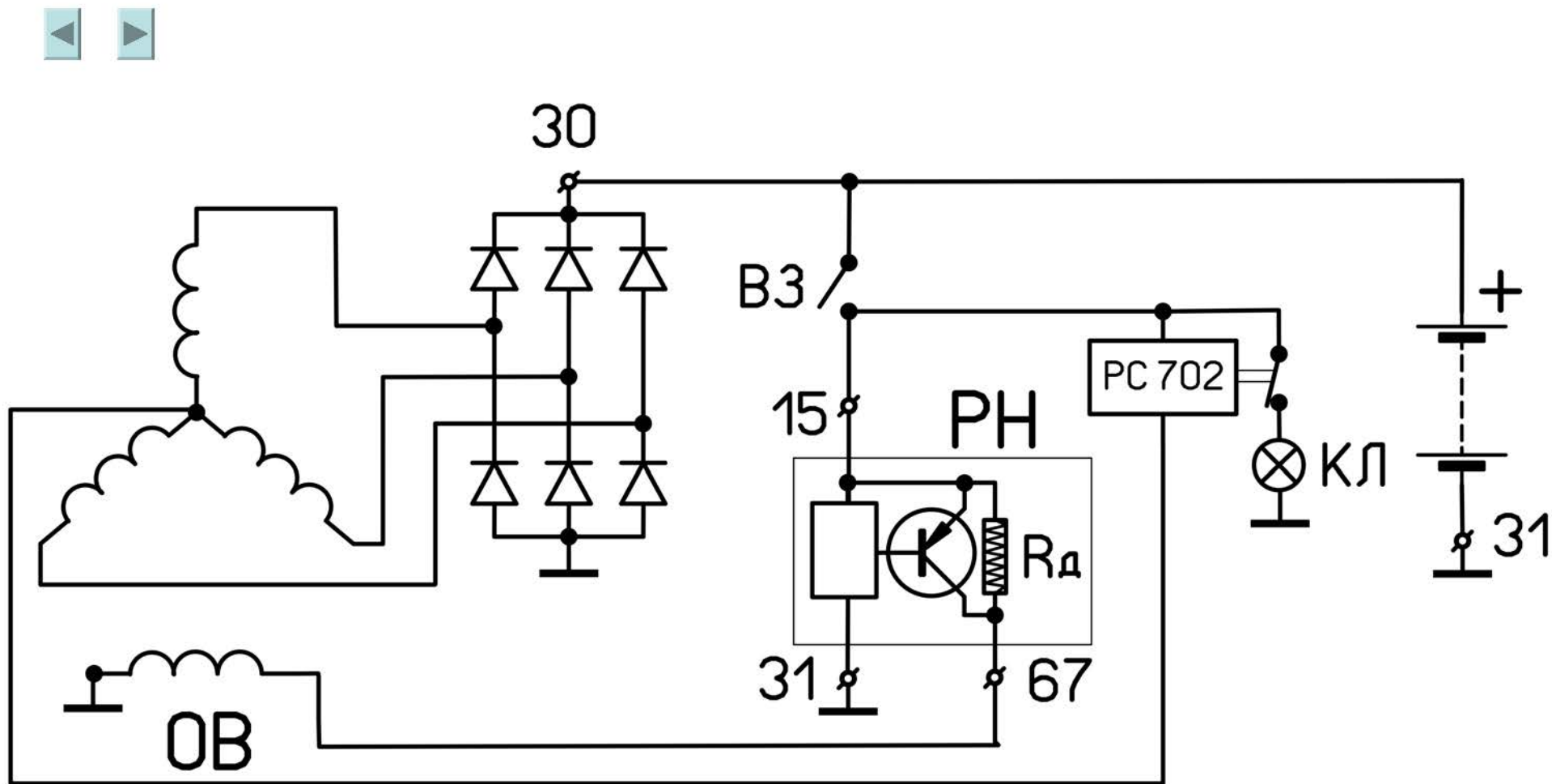

Рис. 5. Схема подключения регулятора напряжения
ВА3-2108-10

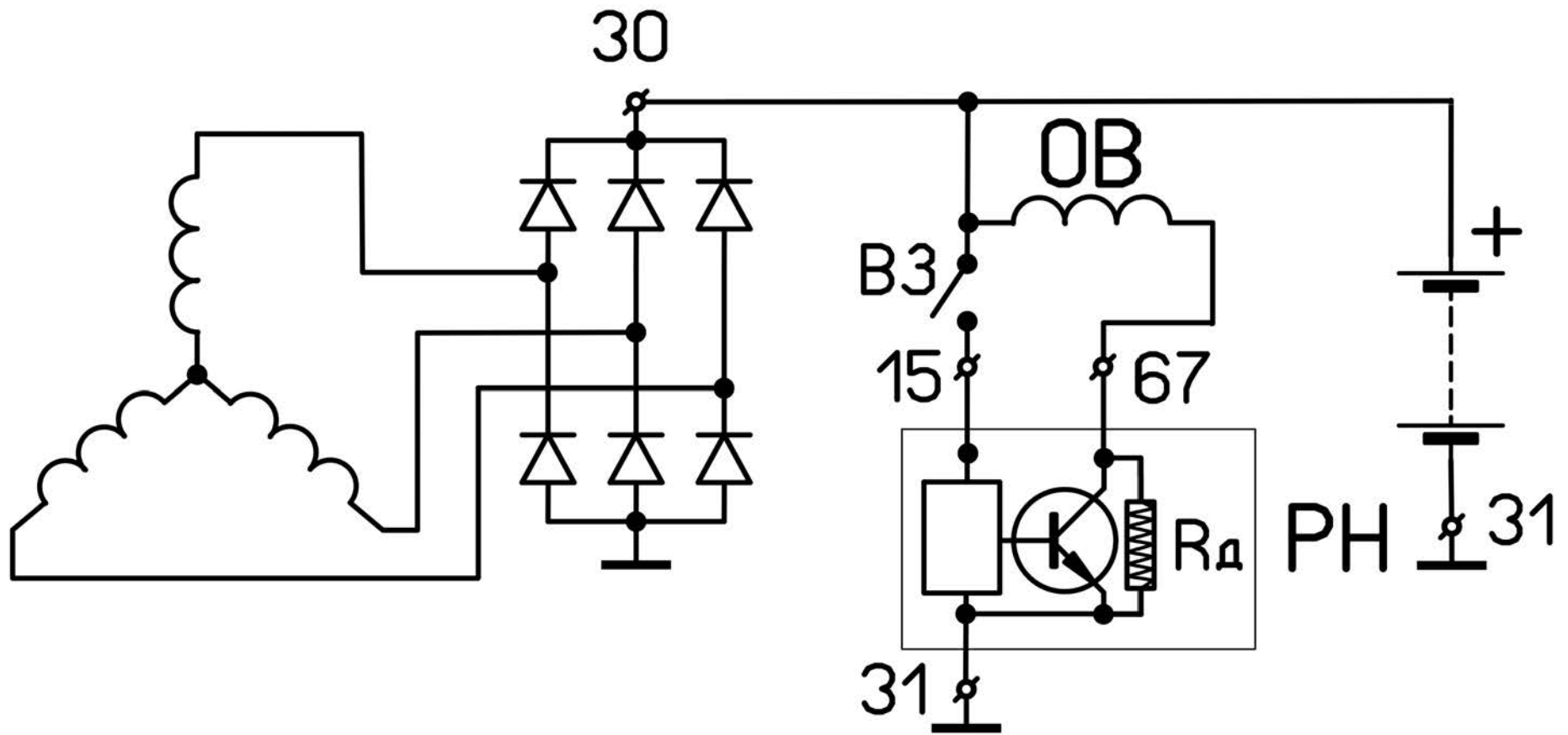

Проверка регуляторов напряжения без генератора

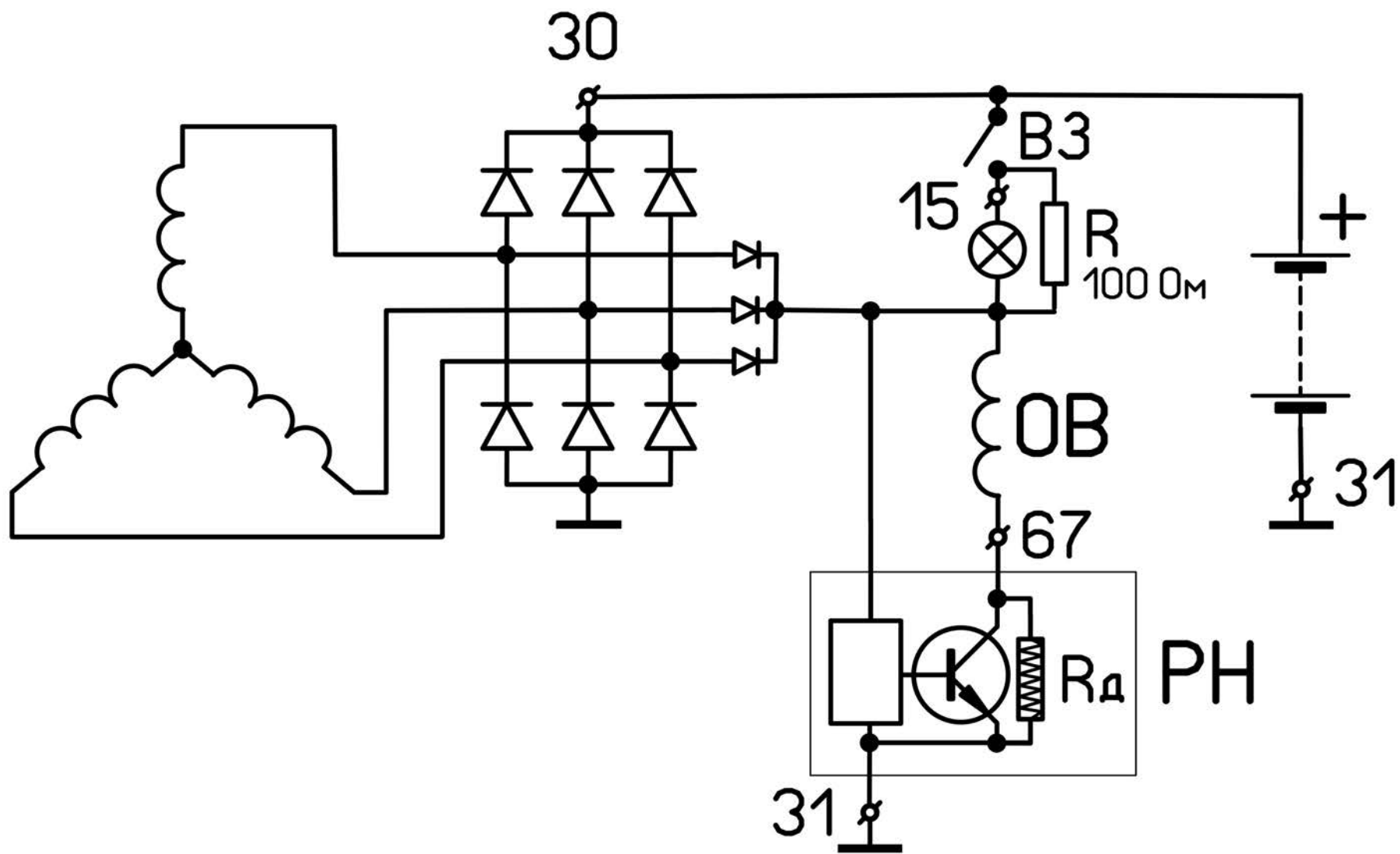

Рис. 6. Проверка контактного регулятора напряжения





Рис. 7. Проверка регулятора напряжения ВАЗ-2101 (ГАЗ)

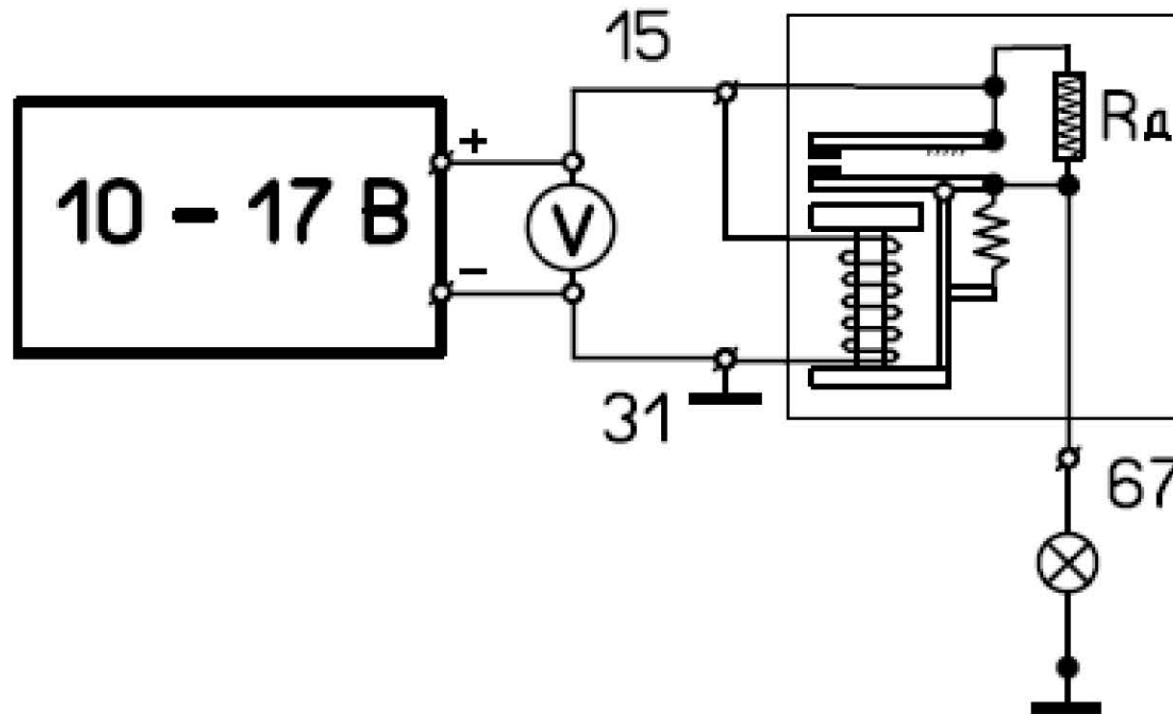



Рис. 8. Проверка регулятора напряжения ВА3-2108

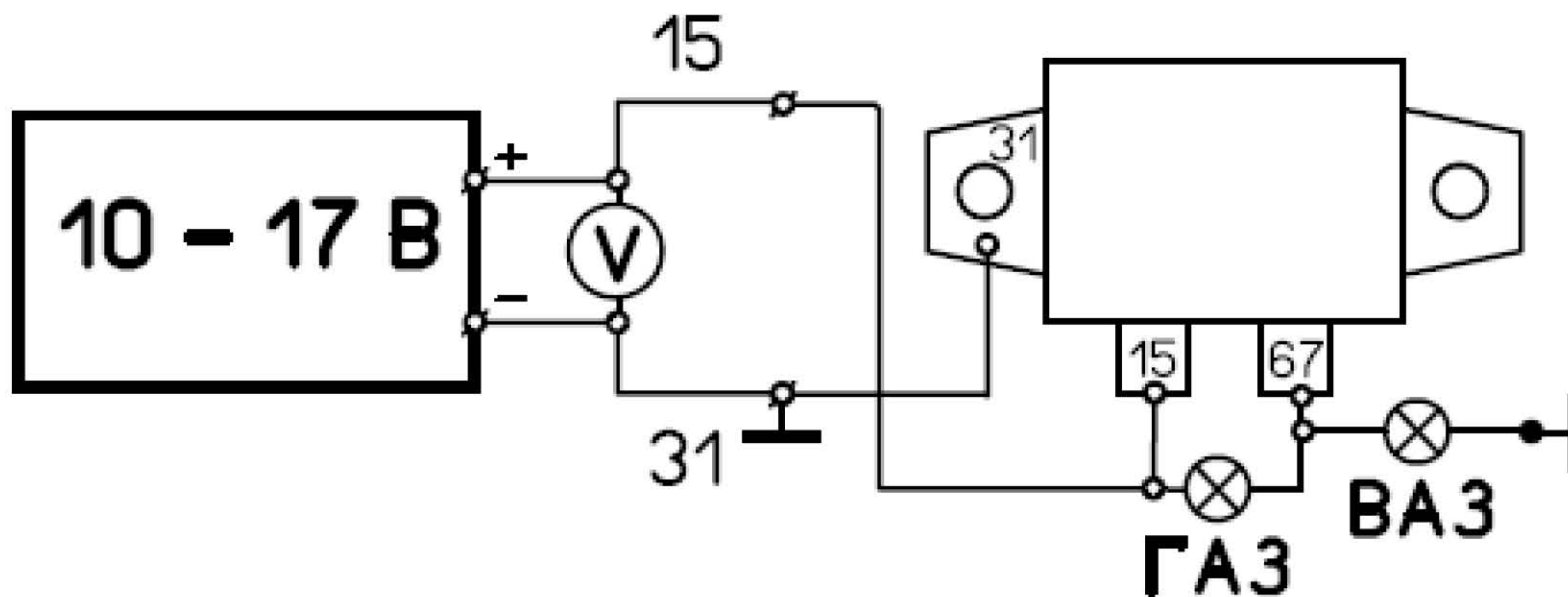
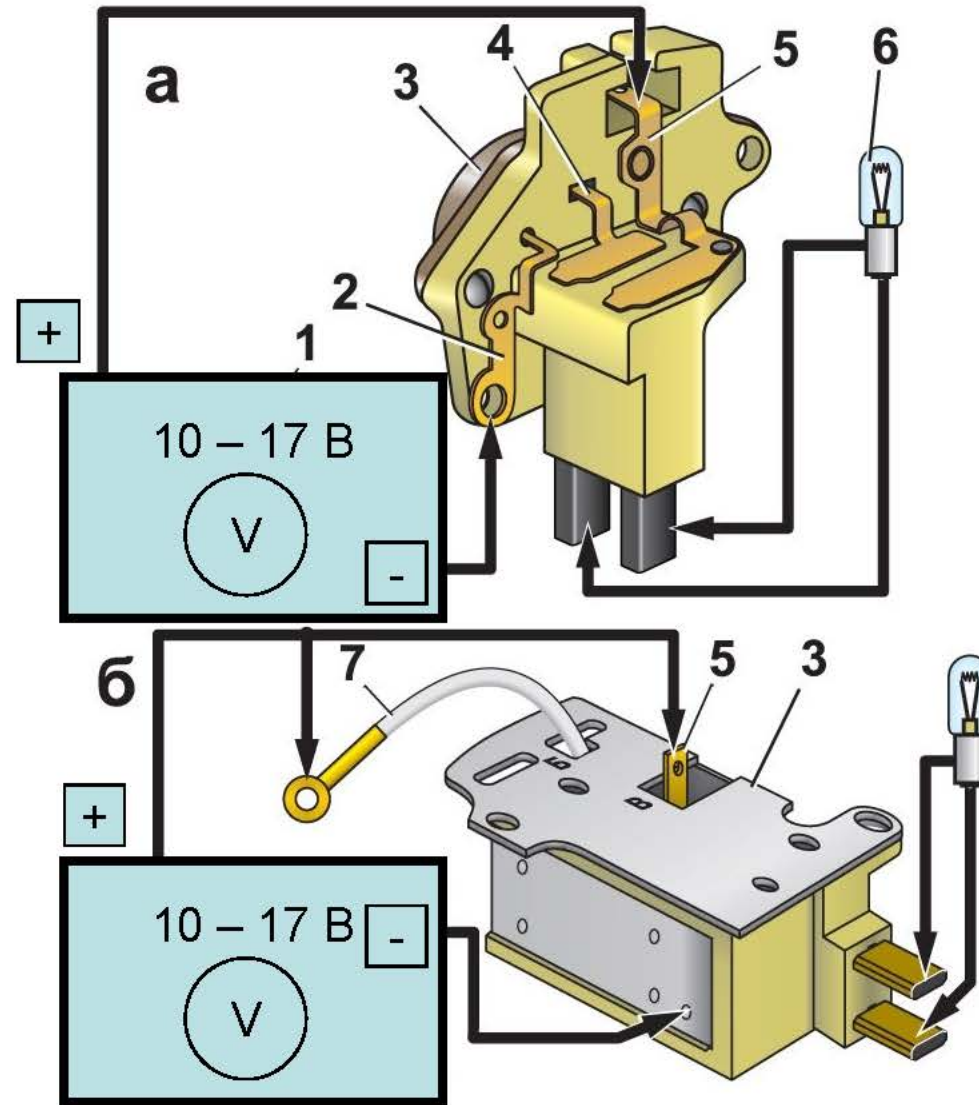